

Cornetta Telefono per Privacy



La cornetta telefono per privacy (LineaAccessori 50900624 codice unificato ed identico per Alfa 147 e 166 – vecchio codice Lancia 5901330) è stata installata su una Lancia Lybra 1,9 jtd SW LX del 2004:





Il contenuto del kit è raffigurato nella foto sottostante:



Come si può vedere dalla foto, la cornetta telefonica è una Nokia HSU-1:



Sicuramente si può utilizzare il microtelefono aggiuntivo Nokia HSU-1 venduto direttamente dalla Nokia come accessorio per i kit vivavoce

[Nokia - Microtelefoni aggiuntivi - Veicolari - Accessori - Telefoni](#)

il costo è di circa un terzo di quello venduto come accessorio Lancia.

Per utilizzare quella Nokia originale bisogna sostituire il connettore RJ11 con il connettore Lancia raffigurato nella foto:



Il connettore si può comprare in un negozio di parti elettriche per auto (nella zona di Torino ad esempio si può provare da AutoElectric via Torino, 5 – Nichelino)

I colori sul connettore telefono per privacy sono da destra (vedi foto soprastante):

PIN Connettore	Colore cavo cornetta telefono
1	Nero
2	Giallo
3	Verde
4	Bianco
5	Grigio
6	-

Per collegare il cavo della cornetta telefonica bisogna (vedi disegni seguenti):

1. Aprire lo sportello del cassetto plancia e scollegare i ritegni di fine corsa (1)
2. Scalzare il portalampada (2a) / interruttore (2b).
3. Scollegare la connessione elettrica (3a), (3b).

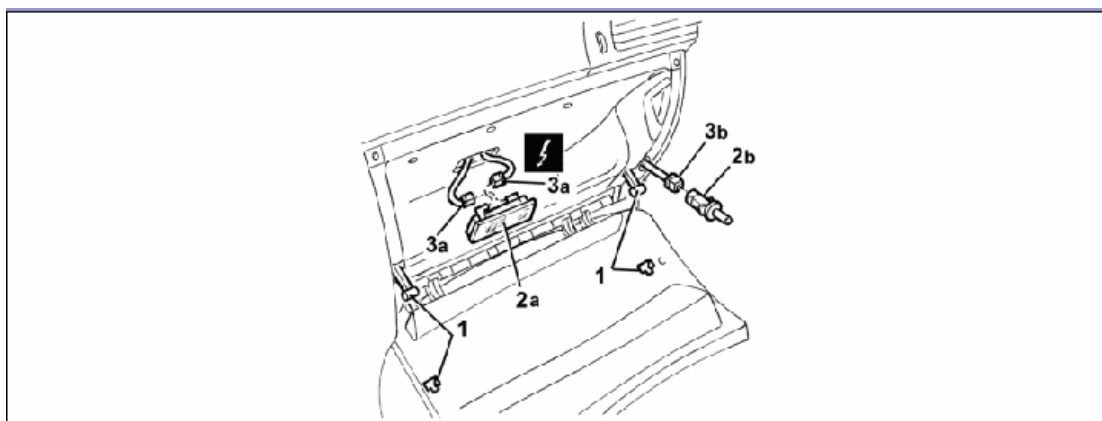

4. Svitare le viti di fissaggio del ripostiglio (1).
5. Rimuovere il ripostiglio (2).

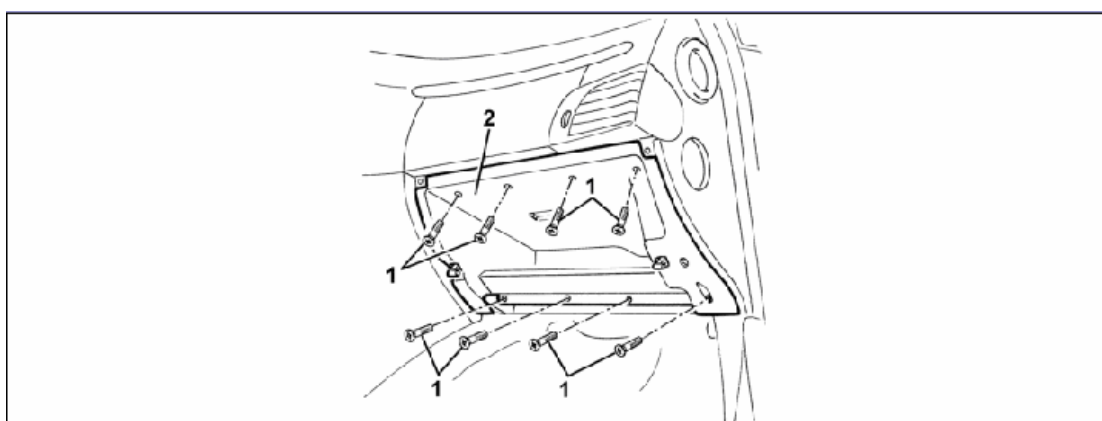

Rimosso il tutto il connettore (cerchiato in rosso) si trova fissato alla carrozzeria da un ritegno nella parte alta a sinistra (vedi foto):



Schema elettrico:

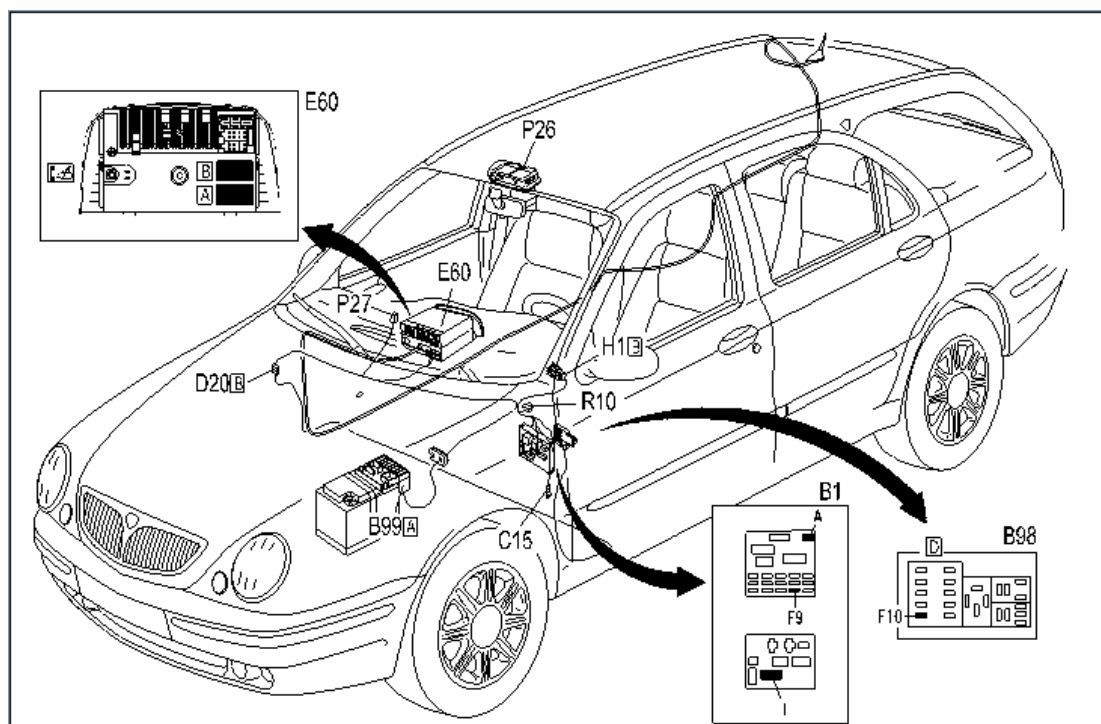

Il ricevitore telefonico esterno si collega al connettore P27 che a sua volta è collegato al connettore B di E60, ai pin 8, 9, 10, 22.

Per collegare il cavo della cornetta e far passare il cavo ho rimosso:

1. la cuffia della leva cambio:

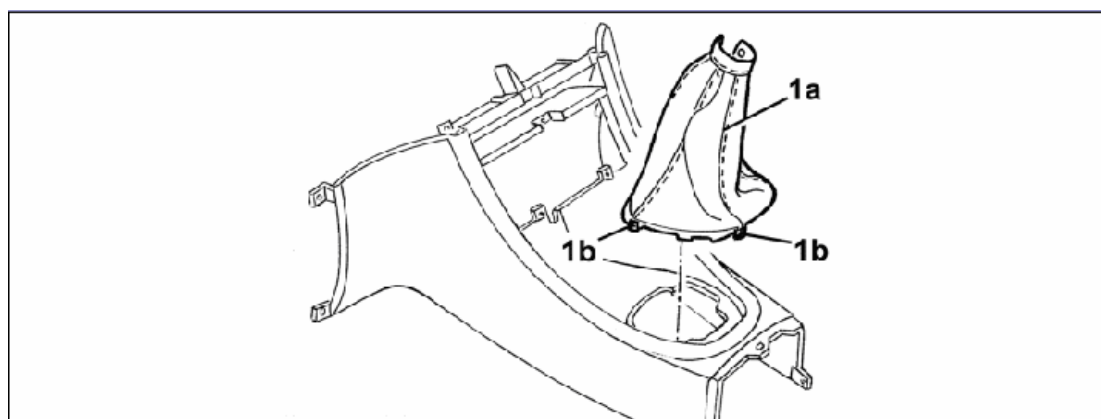

2. la protezione del comando freno a mano:

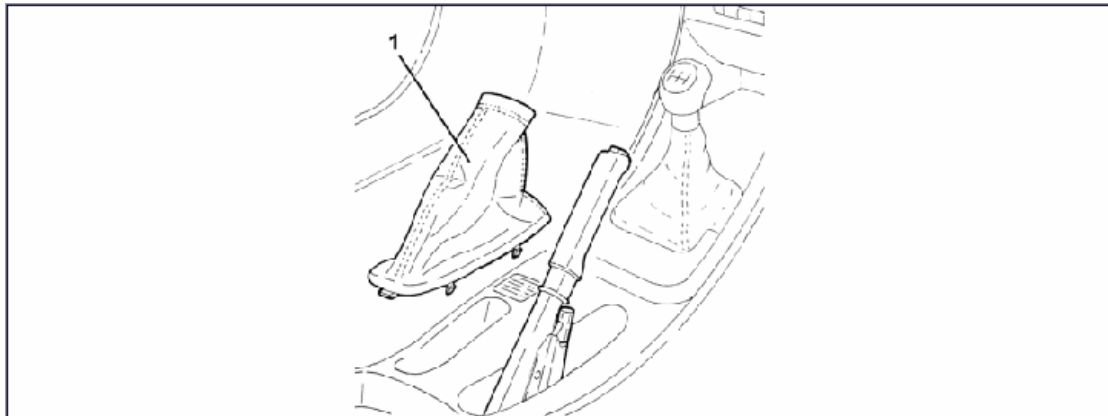

3. la mostrina portainterruttori:

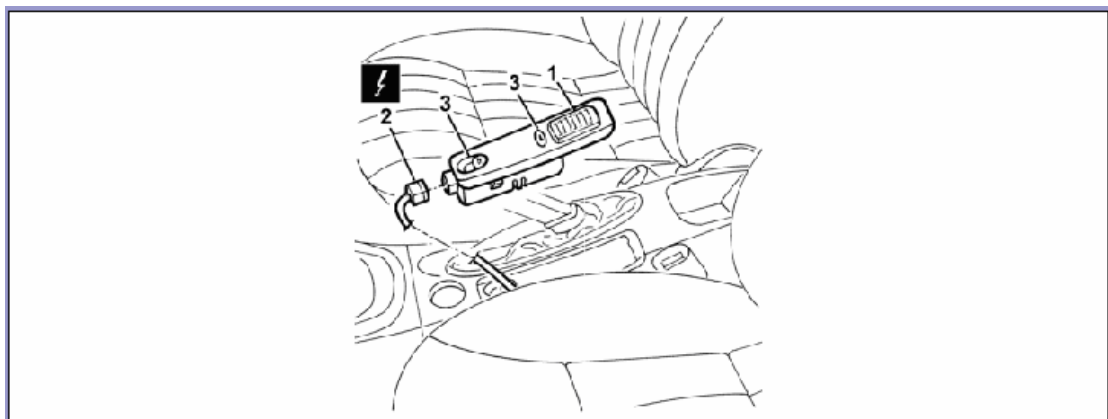

Qui di seguito il risultato finale:



Inoltre, come si vede dalle foto, ho installato la presa di corrente posteriore che nella versione 2004 è stata eliminata come quella del bagagliaio.